



Invacare Poirier S.A.S  
Route de St Roch - 37230 Fondettes  
www.invacare.fr

# küschall® Ultra-Light



Date :  
Nom de l'utilisateur :  
Cachet du distributeur :



## Fauteuil manuel en aluminium pliant par croisillon, potences fixes

Nouveau design. Système de pliage plus facile. Compact, léger et fonctionnel. Dossier rabattable en option. Double croisillon à partir de la largeur 42 cm. Protection de châssis arrière en standard. Châssis garanti 5 ans.  
Poids : à partir de 9,9 kg. Poids maximum de l'utilisateur : 130 kg.

\* Les codes et montants LPPR sont donnés à titre indicatif et n'engagent en aucun cas Invacare®.

		Euros				
		Prix Public		LPPR*		
		HT	TTC			
DDU0010	<b>küschall® Ultra Light</b> Dossier fixe - Code LPPR 4107723	<input type="checkbox"/>	1 989,57	2 099,00	558,99	
DDU0010	<b>küschall® Ultra Light</b> Dossier réglable en angle - Code LPPR 4118193	<input type="checkbox"/>	+ 187,68	+ 198,00	603,65	Prendre option DDU0720
DDU0010	<b>küschall® Ultra Light</b> Dossier réglable en angle et rabattable sur l'assise - Code LPPR 4118193	<input type="checkbox"/>	+ 274,88	+ 290,00	603,65	Prendre option DDU0734

Nous nous réservons une tolérance de +/- 1 cm à la livraison sur la largeur d'assise, les hauteurs d'assise avant et arrière, la hauteur de dossier et l'UL.

Sélectionner les options choisies par une croix dans les cases       Configuration standard       Option sans supplément de prix

### TYPE D'ASSISE

#### Châssis

DDU0203	Châssis actif, potences à 70°	<input type="checkbox"/>	<input checked="" type="checkbox"/>	<input checked="" type="checkbox"/>	
DDU0212	Châssis dynamique, potences à 80° (nc roues avant 6", 7") (Pente d'assise minimum de 3 cm obligatoire)	<input type="checkbox"/>	84,36	89,00	
DDU0201	Châssis en V, potences 70° (augmente largeur plié)	<input type="checkbox"/>	93,84	99,00	
DDU0243	Châssis en V, potences 80° (augmente largeur plié)	<input type="checkbox"/>	93,84	99,00	

**Largeur d'assise (SB)** (SB 28 à 42 cm pour poids utilisateur jusqu'à 100 kg + croisillon simple / SB 44 à 50 cm pour poids utilisateur jusqu'à 130 kg + croisillon double / SB 30, 32, 34, 44, 46, 48 et 50 cm nc avec dossier Matrix / SB 28 et 30 cm avec châssis en V / SB 28 à 34 compatible uniquement avec la palette carbone)

DDU0118	28 cm	<input type="checkbox"/>	DDU0130	40 cm	<input type="checkbox"/>	<input type="checkbox"/>	<input type="checkbox"/>
DDU0120	30 cm	<input type="checkbox"/>	DDU0132	42 cm	<input type="checkbox"/>	<input type="checkbox"/>	<input type="checkbox"/>
DDU0122	32 cm	<input type="checkbox"/>	DDU0134	44 cm	<input type="checkbox"/>	<input type="checkbox"/>	<input type="checkbox"/>
DDU0124	34 cm	<input type="checkbox"/>	DDU0136	46 cm	<input type="checkbox"/>	<input type="checkbox"/>	<input type="checkbox"/>
DDU0126	36 cm	<input type="checkbox"/>	DDU0138	48 cm	<input type="checkbox"/>	<input type="checkbox"/>	<input type="checkbox"/>
DDU0128	38 cm	<input type="checkbox"/>	DDU0140	50 cm	<input type="checkbox"/>	<input type="checkbox"/>	<input type="checkbox"/>

**Profondeur d'assise (ST) : châssis ajusté à la profondeur d'assise à partir de SH = 40 cm**

DDU0417	40 cm	<input type="checkbox"/>	<input checked="" type="checkbox"/>	<input checked="" type="checkbox"/>		
DDP0408	32 cm	<input type="checkbox"/>	DDU0422	44 cm	<input type="checkbox"/>	<input type="checkbox"/>
DDU0410	34 cm	<input type="checkbox"/>	DDU0424	46 cm	<input type="checkbox"/>	<input type="checkbox"/>
DDU0412	36 cm	<input type="checkbox"/>	DDU0427	48 cm	<input type="checkbox"/>	<input type="checkbox"/>
DDU0415	38 cm	<input type="checkbox"/>	DDU0429	50 cm	<input type="checkbox"/>	<input type="checkbox"/>
DDU0420	42 cm	<input type="checkbox"/>			<input type="checkbox"/>	<input type="checkbox"/>

**Hauteur de dossier (RH)** (nc tendeur de dossier pour RH = 30 à 39 cm / nc dossier Matrix)

DDU0514	37,5 cm	<input type="checkbox"/>	<input checked="" type="checkbox"/>	<input checked="" type="checkbox"/>		
DDU0550	30 cm	<input type="checkbox"/>	DDU0520	42 cm	<input type="checkbox"/>	<input type="checkbox"/>
DDU0503	31,5 cm	<input type="checkbox"/>	DDU0522	43,5 cm	<input type="checkbox"/>	<input type="checkbox"/>
DDU0506	33 cm	<input type="checkbox"/>	DDU0524	45 cm	<input type="checkbox"/>	<input type="checkbox"/>
DDU0509	34,5 cm	<input type="checkbox"/>	DDU0526	46,5 cm	<input type="checkbox"/>	<input type="checkbox"/>
DDU0512	36 cm	<input type="checkbox"/>	DDU0528	48 cm	<input type="checkbox"/>	<input type="checkbox"/>
DDU0516	39 cm	<input type="checkbox"/>	DDU0530	49,5 cm	<input type="checkbox"/>	<input type="checkbox"/>
DDU0518	40,5 cm	<input type="checkbox"/>	DDU0532	51 cm	<input type="checkbox"/>	<input type="checkbox"/>

**Hauteur d'assise avant (SHv)** (voir matrice ci-contre)

DDU0852	50 cm	<input type="checkbox"/>	<input checked="" type="checkbox"/>	<input checked="" type="checkbox"/>		
DDU0845	43 cm	<input type="checkbox"/>	DDU0850	48 cm	<input type="checkbox"/>	<input type="checkbox"/>
DDU0846	44 cm	<input type="checkbox"/>	DDU0851	49 cm	<input type="checkbox"/>	<input type="checkbox"/>
DDU0847	45 cm	<input type="checkbox"/>	DDU0853	51 cm	<input type="checkbox"/>	<input type="checkbox"/>
DDU0848	46 cm	<input type="checkbox"/>	DDU0854	52 cm	<input type="checkbox"/>	<input type="checkbox"/>
DDU0849	47 cm	<input type="checkbox"/>	DDU0855	53 cm	<input type="checkbox"/>	<input type="checkbox"/>

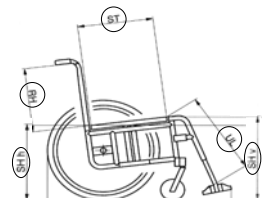
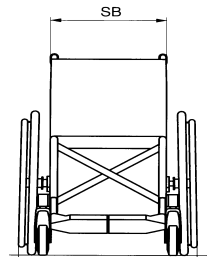

Roues avant / Fixation des fourches avant	Montée haut	Standard	Montée bas
3"	37-47	41-50	44-53
4"	41-48	44-51	47-53
5"	43-49	46-52	49-53
6"	46-51	49-53	52-53
7"	48-52	51-53	x

					Euros				
					Prix Public		LPPR*		
					HT	TTC			
<b>Hauteur d'assise arrière (SHh)</b> (SHh doit être < max 10 cm par rapport à Shv et > 1 cm max par rapport à SHv)									
DDU0949	44 cm				◆	◆			
DDU0944	39 cm	□	DDU0951	46 cm	□	○	○		
DDU0945	40 cm	□	DDU0952	47 cm	□	○	○		
DDU0946	41 cm	□	DDU0953	48 cm	□	○	○		
DDU0947	42 cm	□	DDU0954	49 cm	□	○	○		
DDU0948	43 cm	□	DDU0955	50 cm	□	○	○		
DDU0950	45 cm	□				○	○		
<b>Distance du creux poplité au milieu de la voûte plantaire (UL)</b> (Palette montée haut UL < 39 cm / Avec potences 70° UL < Shv - 2 cm / Avec potences 80° UL < SHv - 3 cm)									
DDU1684	43 cm				◆	◆			
DDU1661	20 cm	□	DDU1677	36 cm	□	○	○		
DDU1662	21 cm	□	DDU1678	37 cm	□	○	○		
DDU1663	22 cm	□	DDU1679	38 cm	□	○	○		
DDU1664	23 cm	□	DDU1680	39 cm	□	○	○		
DDU1665	24 cm	□	DDU1681	40 cm	□	○	○		
DDU1666	25 cm	□	DDU1682	41 cm	□	○	○		
DDU1667	26 cm	□	DDU1683	42 cm	□	○	○		
DDU1668	27 cm	□	DDU1685	44 cm	□	○	○		
DDU1669	28 cm	□	DDU1686	45 cm	□	○	○		
DDU1670	29 cm	□	DDU1687	46 cm	□	○	○		
DDU1671	30 cm	□	DDU1688	47 cm	□	○	○		
DDU1672	31 cm	□	DDU1689	48 cm	□	○	○		
DDU1673	32 cm	□	DDU1690	49 cm	□	○	○		
DDU1674	33 cm	□	DDU1691	50 cm	□	○	○		
DDU1675	34 cm	□	DDU1692	51 cm	□	○	○		
DDU1676	35 cm	□				○	○		

Roues arrière	SHh possible
22"	37-45
24"	39-48
25"	41-50
26"	42-50

UL fauteuil  
=  
UL Patient - Epaisseur Coussin

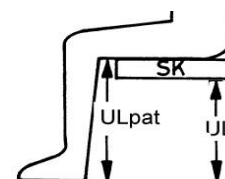

## TYPE DE DOSSIER

### Garniture de dossier

DDU0700	Standard, avec capitonnage mousse (nc tendeur de dossier et cale-tronc)	□	◆	◆			
DDU0701	Réglable en tension par velcro, toile rembourrée	□	33,08	34,90	34,90		
DDU0735	Réglable en tension par Velcro, toile Aéro-Back rembourrée micro-aérée	□	184,83	195,00	34,90		



### Siège de série modulaire et évolutif

(nc poignées réglables en hauteur et rabattables, dossier avec courbure lombaire, tendeur de dossier, dossier réglable en angle, protège-vêtements fixes, garde-boue fixes, accoudoirs réglables en hauteur)

DDU0738 + DDU0660	Dossier <b>Matrix Elite</b> bas (hauteur 25 cm) + Coussin <b>Flo-tech Lite</b>	□	794,76	838,47	838,47		
DDU0739 + DDU0660	Dossier <b>Matrix Elite</b> haut (hauteur 40 cm) + Coussin <b>Flo-tech Lite</b> ou <b>Lite Visco</b> obligatoire	□	794,76	838,47	838,47		



### Poignées à pousser

(si freins tambour, prendre poignées standards longues uniquement)

DDU0702	Standards longues	□	◆	◆			
DDU0750	Sans poignées (nc dossier standard)	□	○	○			
DDU0751	Standards courtes	□	○	○			
DDU0703	Réglables en hauteur, externes	□	<b>Nouveau</b>	180,09	190,00		
DDU0733	Réglables en hauteur, intégrées	□	180,09	190,00			
DDU0704	Rabattables (nc tendeur de dossier)	□	109,00	115,00			



## OPTIONS DE DOSSIER

### Type de dossier

DDU0705	Dossier avec courbure lombaire	□	36,02	38,00			
DDU0720	Réglable en angle (choisir angle ci-dessous)	□	187,68	198,00			
DDU0734	Rabattable sur l'assise et réglable en angle (choisir angle ci-dessous) (nc garde-boue amovible)	□	274,88	290,00			

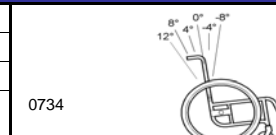

### Angle de dossier réglable par vis

(uniquement si 0720 ou 0734 sélectionné / 102° nc avec dossier rabattable sur l'assise / avec dossier rabattable seulement 2 plages de réglage : 82° à 90° ou 90° à 98°)

DDU0709	90°	□	◆	◆			
DDU0707	82°	□	DDU0711	98°	□	○	○
DDU0718	86°	□	DDU0712	102°	□	○	○
DDU0719	94°	□				○	○



### Tendeur de dossier

DDU1491	Tendeur de dossier, rabattable et amovible	□	90,05	95,00			
---------	--	---	-------	-------	--	--	--

## ASSISE

### Toile d'assise

DDU0611	Standard réglable	□	◆	◆			
DDU0613	Avec une bande de velcro centrale - face douce	□	26,54	28,00			
DDU0614	Avec deux bandes de velcro sur les côtés - face rugueuse	□	26,54	28,00			

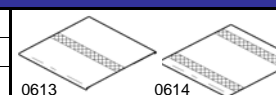

## PALETTES / REPOSE-PIEDS

### Palettes

(position reculée nc roues >= 6" pour potences à 70° avec UL > 36 cm et pente d'assise inférieure à 5 cm)

DDU1562	Fixes, position avancée	□	◆	◆			
DDU1563	Fixes, position reculée	□	○	○			



					Euros		
					Prix Public		LPPR*
					HT	TTC	
DDU1564	Réglables en angle, position avancée	<input type="checkbox"/>			137,44	145,00	
DDU1565	Réglables en angle, position reculée	<input type="checkbox"/>			137,44	145,00	
DDU1578	Fixes en carbone, position avancée	<input type="checkbox"/>	<b>Nouveau</b>		222,75	235,00	
DDU1579	Fixes en carbone, position reculée	<input type="checkbox"/>	<b>Nouveau</b>		222,75	235,00	
<b>Palette Monobloc</b>							
DDU1566	Réglable en angle, carbone, escamotable - Position avancée	<input type="checkbox"/>			236,02	249,00	
DDU1567	Réglable en angle, carbone, escamotable - Position reculée	<input type="checkbox"/>			236,02	249,00	
<b>Repose-pieds</b>							
DDU1539	Sangle repose-pieds	<input type="checkbox"/>			31,28	33,00	
<b>Sangles</b>							
DDU1533	Appui-mollets	<input type="checkbox"/>		◆			
DDU1530	Talonnères (nc palettes monobloc)	<input type="checkbox"/>			42,65	45,00	
DDU1536	Cale-pieds (nc palettes monobloc)	<input type="checkbox"/>			26,54	28,00	
<b>ACCOUDOIRS / GARDE-BOUE / PROTEGE-VETEMENTS</b>							
<b>Protège-vêtements (nc accoudoirs)</b>							
DDU1400	Protège-vêtements fixe	<input type="checkbox"/>		◆			
<b>Garde-boue (nc avec accoudoirs)</b>							
DDU1405	Fixes en carbone (nc départ de roues arrière)	<input type="checkbox"/>			150,71	159,00	
DDU1408	Amovibles en carbone (+ 2 cm de largeur hors tout)	<input type="checkbox"/>			254,98	269,00	
<b>Accoudoirs (avec protège-vêtements) (+ 2 cm de largeur hors tout)</b>							
DDU1416	Courts, réglables en hauteur avec outil et amovibles	<input type="checkbox"/>			199,05	210,00	
DDU1421	Longs, réglables en hauteur avec outil et amovibles	<input type="checkbox"/>			218,01	230,00	
DDU1430	Crantés, courts, relevables, amovibles et réglables en hauteur, de la couleur du châssis (nc cale-tronc)	<input type="checkbox"/>			303,32	320,00	
DDU1431	Crantés, longs, relevables, amovibles et réglables en hauteur, de la couleur du châssis (nc cale-tronc)	<input type="checkbox"/>			322,27	340,00	
DDU1440	Crantés, courts, relevables, rabattables, amovibles et réglables en hauteur de 21 à 31 cm avec outils (nc SHh < 40 cm, roues MB et Spinergy, freins à pousser courbés ou Performance, carrossage 3°, cale-tronc)	<input type="checkbox"/>			170,62	180,00	
DDU1441	Crantés, longs, relevables, rabattables, amovibles et réglables en hauteur de 21 à 31 cm avec outils (nc SHh < 40 cm, roues MB et Spinergy, freins à pousser courbés ou Performance, carrossage 3°, cale-tronc)	<input type="checkbox"/>			189,57	200,00	
<b>Appui-bras</b>							
DDU1411	Appui-bras tubes réglables en hauteur et amovibles, capitonnage confort (doivent être retirés avant de rabattre le dossier)	<input type="checkbox"/>			131,75	139,00	
<b>OPTIONS D'ASSISE</b>							
<b>Coussin d'assise</b>							
DDU0600	Épaisseur 5 cm	<input type="checkbox"/>			33,08	34,90	34,90
<b>Pochette d'assise</b>							
DDU0606	Pochette d'assise amovible	<input type="checkbox"/>			59,72	63,00	
<b>CHASSIS</b>							
<b>Coloris de châssis (une différence de couleur de 7% est possible entre les parties du châssis - norme ISO)</b>							
DDU0300	Noir Brillant	<input type="checkbox"/>	DDU0350	Violet Pourpre	<input type="checkbox"/>	○	○
DDU0301	Noir Bronze	<input type="checkbox"/>	DDU0315	Gris Argent	<input type="checkbox"/>	○	○
DDU0302	Bleu Royal	<input type="checkbox"/>	DDU0352	Vert Émeraude	<input type="checkbox"/>	○	○
DDU0303	Rouge Royal	<input type="checkbox"/>	DDU0355	Bleu Nuit	<input type="checkbox"/>	○	○
DDU0357	Brun Ambré	<input type="checkbox"/>	DDU0358	Gris Fumé	<input type="checkbox"/>	○	○
DDU0354	Gris nuit	<input type="checkbox"/>			<input type="checkbox"/>	○	○
<b>Kit CPS = moyeu + jante (pour roues 22 et 24" Kuschall moyeu Starec) + platine porte-axe + tête de fourche + fourches + bouchon axes QR (pour roues Spinergy également) + bouchon de tubes d'assise (roues 4" et 5" Starec non incluses)</b>							
DDU0330	Techno-anthracite	<input type="checkbox"/>	DDU0334	B-blue	<input type="checkbox"/>	322,27	340,00
DDU0331	Citron	<input type="checkbox"/>	DDU0329	Rouge Comète	<input type="checkbox"/>	322,27	340,00
DDU0337	Jaune Cuiré	<input type="checkbox"/>	DDU0336	Bleu Artic	<input type="checkbox"/>	322,27	340,00
DDU0332	Abricot	<input type="checkbox"/>				322,27	340,00
<b>ROUES AVANT</b>							
<b>Fixation des fourches avant</b>							
DDU0864	Montée haute	<input type="checkbox"/>			○	○	
DDU0865	Standard	<input type="checkbox"/>			◆	◆	
DDU0866	Montée bas	<input type="checkbox"/>			○	○	
<b>Roues avant</b>							
DDU0800	3" Supersport	<input type="checkbox"/>			○	○	
DDU0801	4" Every day	<input type="checkbox"/>			○	○	

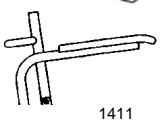
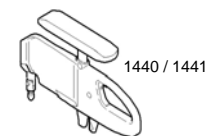
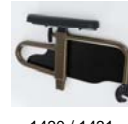
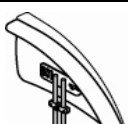
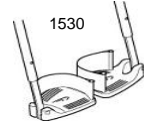
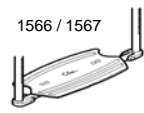

Ne s'applique pas à la platine porte-axe spécifique au départ arrière.

					Euros		
					Prix Public		LPPR*
					HT	TTC	
<b>4" Starec :</b>							
DDU0802	Naturel	<input type="checkbox"/>	DDU0807	B-blue	<input type="checkbox"/>	73,93	78,00
DDU0803	Techno-anthracite	<input type="checkbox"/>	DDU0808	Rouge Comète	<input type="checkbox"/>	73,93	78,00
DDU0804	Citron	<input type="checkbox"/>	DDU0809	Noir	<input type="checkbox"/>	73,93	78,00
DDU0830	Jaune Cuivré	<input type="checkbox"/>	DDU0831	Bleu Artic	<input type="checkbox"/>	73,93	78,00
DDU0805	Abricot	<input type="checkbox"/>				73,93	78,00
DDU0824	4" Skater transparent	<input type="checkbox"/>				19,91	21,00
DDU0810	5" Bandage	<input type="checkbox"/>				◆	◆
DDU0811	5" Soft-Roll	<input type="checkbox"/>				○	○
<b>5" Starec :</b>							
DDU0812	Naturel	<input type="checkbox"/>	DDU0817	B-blue	<input type="checkbox"/>	92,89	98,00
DDU0813	Techno-anthracite	<input type="checkbox"/>	DDU0818	Rouge Comète	<input type="checkbox"/>	92,89	98,00
DDU0814	Citron	<input type="checkbox"/>	DDU0819	Noir	<input type="checkbox"/>	92,89	98,00
DDU0833	Jaune Cuivré	<input type="checkbox"/>	DDU0832	Bleu Artic	<input type="checkbox"/>	92,89	98,00
DDU0815	Abricot	<input type="checkbox"/>				92,89	98,00
DDU0820	6" Bandage	<input type="checkbox"/>				○	○
DDU0821	6" Pneumatique	<input type="checkbox"/>				27,49	29,00
DDU0822	7" Bandage	<input type="checkbox"/>				27,49	29,00



**ROUES ARRIERE**

**Platine des roues arrière**

DDU0250	Platine standard (nc positions 5, 6)	<input type="checkbox"/>	◆	◆	
DDU0249	Platine rallongée pour déport arrière (nc positions 1,2,3,4)	<input type="checkbox"/>	95,73	101,00	

Positions platine standard

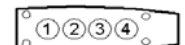

**Position des roues arrière depuis l'avant**

DDU0263	1 (nc freins tambour et freins actifs si ST=<= 38 cm)	<input type="checkbox"/>	○	○	
DDU0264	2 (nc freins actifs si ST=<= 38 cm)	<input type="checkbox"/>	○	○	
DDU0265	3 (nc freins actifs si ST=<= 38 cm)	<input type="checkbox"/>	◆	◆	
DDU0266	4	<input type="checkbox"/>	○	○	
DDU0267	5 (nc garde-boue fixes)	<input type="checkbox"/>	○	○	
DDU0268	6 (nc garde-boue fixes)	<input type="checkbox"/>	○	○	

Positions platine rallongée



**Tétra-clip**

DDU0909	Axes à démontage rapide Tetra-clip (nc freins tambour)	<input type="checkbox"/>	97,63	103,00	
---------	--	--------------------------	-------	--------	--

**Diamètre des roues arrière (voir les diamètres possibles par roue dans 'Type des roues arrière')**

DDU0901	22"	<input type="checkbox"/>	253,08	267,00	
DDU0902	24"	<input type="checkbox"/>	◆	◆	
DDU0925	25"	<input type="checkbox"/>	○	○	
DDU0903	26"	<input type="checkbox"/>	381,04	402,00	

**Carrossage des roues arrière**

DDU0282	0°	<input type="checkbox"/>	◆	◆	
DDU0283	3° (nc roues 26", freins Performance et freins tambour)	<input type="checkbox"/>	○	○	

**Type des roues arrière (roues spécifiques Küschall pour freins tambour)**

DDU0904	Spider (nc catadioptrés, nc protège-rayons, nc main-courante inox, Maxgrepp)	24"	<input type="checkbox"/>	283,41	299,00	
DDU0914	Küschall moyen Standard	22", 24", 26"	<input type="checkbox"/>	◆	◆	
DDU0915	Küschall moyen Starec (moyeu CPS si sélectionné)	22", 24", 26"	<input type="checkbox"/>	○	○	
DDU0908	High Performance = - 350 g (jante noire, moyeu Starec, moyeu CPS si sélectionné, rayonnage croisé, pneu moyenne pression ou crampon ou Marathon Evolution, main-courante alu light ou titane ou anti-dérapante) (nc protège-rayons)	24"	<input type="checkbox"/>	340,28	359,00	
DDU0918	High Performance = - 350 g (jante noire, moyeu Starec, moyeu CPS si sélectionné, rayonnage croisé, pneu Marathon Evolution, main-courante alu light) (nc protège-rayons)	25"	<input type="checkbox"/>	435,07	459,00	
DDU0920	Light Carbone (jante en carbone, moyeu techno-anthracite, main-courante aluminium, boyau noir collé)	25"	<input type="checkbox"/>	2 075,83	2 190,00	
DDU0913	Mountain Bike (jante grise et moyeu Starec, rayonnage croisé, pneu VTT, main-courante alu ou anti-dérapante)	24"	<input type="checkbox"/>	416,11	439,00	
DDU0917	Spinergy rayons noirs (nc main-courante cuvette tétra, maxgrepp et protège-rayons)	24", 25"	<input type="checkbox"/>	472,99	499,00	



**Rayonnage (au choix seulement pour les roues küschall moyeu Starec)**

DDU0910	Croisé	<input type="checkbox"/>	◆	◆	
DDU0911	Radial	<input type="checkbox"/>	180,09	190,00	

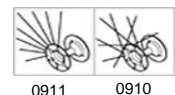

		Euros	
		Prix Public	LPPR*
		HT	TTC

<b>Pneus arrière</b> (voir les possibilités par roue dans "Type de roue arrière")					
DDU1001	Pneu moyenne pression 7 bar (110 psi)	22", 24", 26"	□	◆	◆
DDU1002	Pneu moyenne pression à crampons 7 bar (110 psi) pour 24" - 4,5 bar pour 22" x 1 x 3/8	22", 24"	□	○	○
DDU1003	Boyaux 10 bar (collé) (140 psi)	22", 24", 26"	□	148,82	157,00
DDU1004	Bandage à crampons, gris	24"	□	○	○
DDU1005	Bandage trapézoïdal (KIK), gris	24"	□	○	○
DDU1006	Bandage trapézoïdal (KIK), noir	24"	□	○	○
DDU1007	Bandage gris	22", 24"	□	○	○
DDU1010	Pneu noir Schwalbe Marathon évolution (protection anti-crevaisson par une couche de kevlar)	24", 25", 26"	□	56,87	60,00
DDU1011	Pneu gris et noir Schwalbe Speedrun (protection anti-crevaisson avec kevlar)	24", 25"	□	37,91	40,00

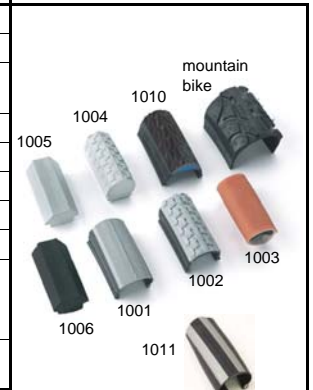

<b>Anti-crevaisson</b>					
DDU1020	Bande anti-crevaisson (la paire) (nc boyaux)		□	76,78	81,00

<b>Mains-courantes</b> (voir les possibilités par roue dans "Type de roue arrière")					
DDU1113	Aluminium anodisé Light, écartement 3 cm	22", 24", 25", 26"	□	◆	◆
DDU1114	Aluminium anodisé Light, écartement 4 cm	22", 24", 25", 26"	□	○	○
DDU1102	Anti-dérapante, écartement 3 cm	22", 24", 26"	□	112,80	119,00
DDU1104	Acier inoxydable, écartement 3 cm	24", 26"	□	90,05	95,00
DDU1106	Titane, écartement 3 cm	24"	□	256,87	271,00
DDU1109	Maxgrepp	24"	□	222,75	235,00
DDU1110	Cuvette Tétra	24", 26"	□	222,75	235,00



<b>OPTIONS DE CHASSIS</b>					
<b>Protège-rayons</b> (nc freins tambour) (pour Mountain Bike : prendre des 22" uniquement)					
DDU1200	Transparent	22", 24", 26"	□	143,13	151,00
DDU1202	Noir küschall	24"	□	143,13	151,00
DDU1207	Original (en fibres de carbone noir)	24"	□	359,24	379,00
DDU1210	Switzerland	24"	□	162,09	171,00

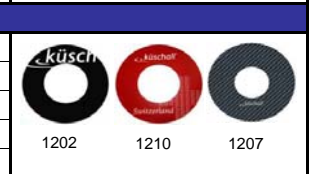

<b>SECURITE</b>					
<b>Freins</b>					
DDU1300	Standards à pousser leviers courbés		□	◆	◆
DDU1301	Standards à pousser leviers droits		□	○	○
DDU1302	Performance (nc carrossage 3° et freins tambour)		□	42,65	45,00
DDU1303	Actifs (uniquement en position 4 si ST <= 40 cm)		□	42,65	45,00
DDU1306	A tirer		□	○	○

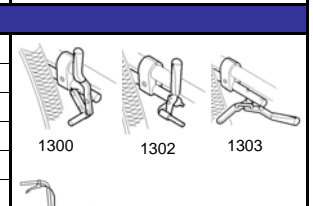

<b>Freins tambour - Roue spécifique à démontage rapide - Platine porte axe noire</b>					
DDU1304	Commande tierce-personne		□	370,62	391,00

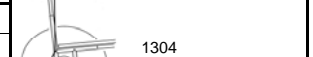

<b>Leviers de freins rallongés</b> (uniquement pour freins standards avec leviers droits ou freins à tirer)					
DDU1310	Leviers de freins rallongés		□	55,92	59,00

<b>OPTIONS DE SECURITE</b>					
Montage de 2 éléments maximum par côté dans la liste suivante : roulettes anti-basculé, tubes basculeurs, porte-canne, roues de transit ou accoudoirs tubulaires.					

<b>Roulettes anti-basculé</b>					
DDU1702	A Droite		□	93,84	99,00
DDU1703	A Gauche		□	93,84	99,00
DDU1704	Des 2 côtés		□	187,68	198,00

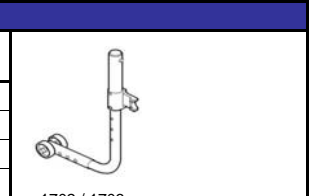

<b>Ceinture</b>					
DDU1730	Ceinture de maintien		□	23,70	25,00



<b>Catadioptrés</b>					
DDU1710	Montés sur les roues		□	16,11	17,00
DDU1711	Non montés		□	12,32	13,00

<b>ACCESSOIRES</b>					
DDU1729	Protections de châssis arrière, la paire		□	◆	◆
DDU1739	Protections de châssis avant, la paire		□	33,18	35,00
DDU1741	Assise chauffante		□	378,20	399,00
DDU1742	Sac chauffant pour les pieds (pour personne < 1,60 m)		□	946,92	999,00
DDU1743	Sac chauffant pour les pieds (pour personne > 1,60 m)		□	946,92	999,00
DDU1708	Tube basculeur droit (nc porte-canne droit)		□	46,45	49,00
DDU1709	Tube basculeur gauche (nc porte-canne gauche)		□	46,45	49,00
DDU1706	Porte-canne droite		□	61,61	65,00
DDU1707	Porte-canne gauche		□	61,61	65,00
DDU1700	Roues de Transit 3"		□	208,53	220,00
DDU1715	Pompe		□	11,37	12,00
DDU1716	Compresseur Air-Man		□	90,05	95,00
DDU1717	Trousse à outils		□	8,53	9,00
DDU1728	Sac de transport des roues AR (24", 25" et 26")		□	46,45	49,00

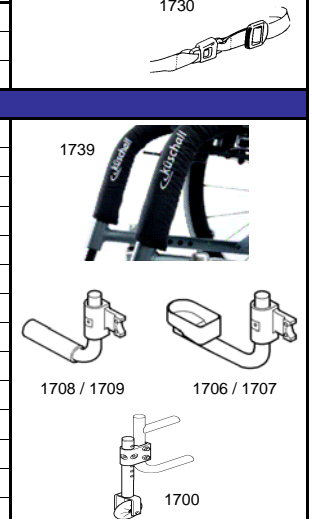

			Euros		
			Prix Public	LPPR*	
			HT	TTC	
<b>Sac de transport de roues arrière incluant une paire de roues supplémentaire (sans axes)</b>					
DDU1734	Sac + Roues arrière Mountain Bike 24"	<input type="checkbox"/>	463,51	489,00	
DDU1735	Sac + Roues arrière High Performance 24" (avec main-courante aluminium)	<input type="checkbox"/>	378,20	399,00	1728
DDU1737	Sac + Roues arrière High Performance 25" (avec main-courante aluminium)	<input type="checkbox"/>	472,99	499,00	
<b>FABRICATION SPECIALE</b>					
DDU0000	Description complète à joindre avec schema (prix sur devis)	<input type="checkbox"/>			



<b>COLLECTION KÜSCHALL (livrés séparément - remise accessoire)</b>					
1518297	Sweat-shirt gris et noir <b>küschall S</b>	<input type="checkbox"/>	69,40	83,00	
1518298	Sweat-shirt gris et noir <b>küschall M</b>	<input type="checkbox"/>	69,40	83,00	
1518299	Sweat-shirt gris et noir <b>küschall L</b>	<input type="checkbox"/>	69,40	83,00	
1518300	Sweat-shirt gris et noir <b>küschall XL</b>	<input type="checkbox"/>	69,40	83,00	
1518301	Sweat-shirt gris et noir <b>küschall XXL</b>	<input type="checkbox"/>	69,40	83,00	
1486608	Body warmer noir <b>küschall S</b>	<input type="checkbox"/>	46,82	56,00	
1486609	Body warmer noir <b>küschall M</b>	<input type="checkbox"/>	46,82	56,00	
1486610	Body warmer noir <b>küschall L</b>	<input type="checkbox"/>	46,82	56,00	
1486611	Body warmer noir <b>küschall XL</b>	<input type="checkbox"/>	46,82	56,00	
1486612	Body warmer noir <b>küschall XXL</b>	<input type="checkbox"/>	46,82	56,00	
1513357	Parka noire avec polaire intégrée <b>küschall S</b>	<input type="checkbox"/>	139,63	167,00	
1513358	Parka noire avec polaire intégrée <b>küschall M</b>	<input type="checkbox"/>	139,63	167,00	
1513359	Parka noire avec polaire intégrée <b>küschall L</b>	<input type="checkbox"/>	139,63	167,00	
1513360	Parka noire avec polaire intégrée <b>küschall XL</b>	<input type="checkbox"/>	139,63	167,00	
1513361	Parka noire avec polaire intégrée <b>küschall XXL</b>	<input type="checkbox"/>	139,63	167,00	
1486614	Parapluie <b>küschall</b>	<input type="checkbox"/>	25,08	30,00	
1486577	Kit de 2 stylos imitation carbone <b>küschall</b>	<input type="checkbox"/>	45,99	55,00	
1531187	Casquette noire et grise argentée <b>küschall</b>	<input type="checkbox"/>	8,36	10,00	
1531188	Sac à dos <b>Ultra Light</b> gris avec bande réflecteur	<input type="checkbox"/>	23,41	28,00	
1531382	T-shirt noir et gris argenté <b>küschall M</b> homme	<input type="checkbox"/>	20,07	24,00	
1531383	T-shirt noir et gris argenté <b>küschall L</b> homme	<input type="checkbox"/>	20,07	24,00	
1531463	T-shirt noir et gris argenté <b>küschall XL</b> homme	<input type="checkbox"/>	20,07	24,00	
1531464	T-shirt noir et gris argenté <b>küschall XXL</b> homme	<input type="checkbox"/>	20,07	24,00	
1531189	T-shirt noir et gris argenté <b>küschall S</b> femme	<input type="checkbox"/>	20,07	24,00	
1531379	T-shirt noir et gris argenté <b>küschall M</b> femme	<input type="checkbox"/>	20,07	24,00	
1531380	T-shirt noir et gris argenté <b>küschall L</b> femme	<input type="checkbox"/>	20,07	24,00	
1531381	T-shirt noir et gris argenté <b>küschall XL</b> femme	<input type="checkbox"/>	20,07	24,00	



Les prix publics des options ne sont valables que si elles sont commandées avec le fauteuil.  
 Pour des options (accessoires) commandées séparément, consulter votre Distributeur pour obtenir le tarif.