

Invacare® Top End® Paul Schulte Elite



Fauteuil de basket



Code LPPR : 4179540 = 558,99 €

Poids utilisateur : 113 kg

Prix public TTC

Date :

N° AC :

N° PO :

Nom du Distributeur :

Nom de l'Utilisateur :

TYPE DE FAUTEUIL / CHAIR TYPE

- PSSA Top End® Paul Schulte Elite Alu 2 992 €
- TER118 Option double amputé (sans repose-pieds)
Double amputee
- TER61 Châssis renforcé (jusqu'à 160 kg)
Heavy Duty option 553 €

LARGEUR D'ASSISE / SEAT WIDTH

→ repère 1 sur le schéma

- 14" 14,5" 15" 15,5" 16"
- 16,5" 17" 17,5" 18" 18,5"
- 19" 19,5" 20" 20,5" 21"
- Autre / Other : _____"
- TER1 Assise avant rétrécie¹ / *Tapered seat width* 113 €

Largeur arrière / *Rear seat width* : _____"

Largeur avant / *Front seat width* : _____"

PROFONDEUR DE TOILE D'ASSISE / UPHOLSTERY SEAT DEPTH

→ repère 12 sur le schéma

- 14" 15" 16" 17" 18"
- Autre / Other : _____"

PROFONDEUR DE CHASSIS SUPPLEMENTAIRE / EXTRA FRAME DEPTH

→ repère 13 sur le schéma

- 0" 1" 1,5" 2"

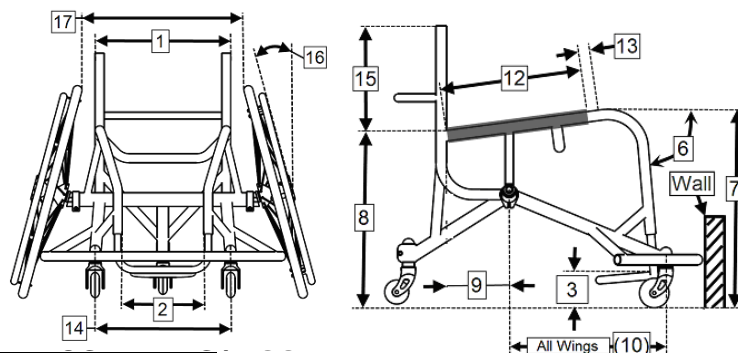

Largeur de repose-pieds intérieure² / *Footrest width inside* :

→ repère 2 sur le schéma

- Largeur d'assise moins 6" / *Equals seat width minus 6"*
- Autre / Other : _____"

Hauteur du sol³ / *Footrest height from floor* : _____"

→ repère 3 sur le schéma

Type de repose-pieds / *Footrest type* :

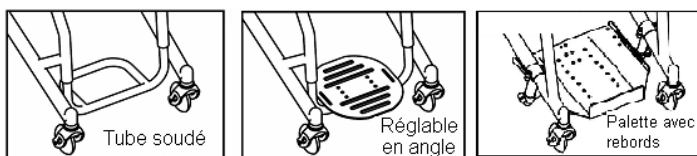

- Tube soudé réglable en hauteur / *Adj height tub footrest*
 - TER86 Palette monobloc réglable en angle et en hauteur / *Adj angle & ht one piece footplate 100€*
 - Avec entretoises / *With risers*
 - 2" 4"
 - TER87 Palette multiréglable⁴ avec rebords et sangle velcro (angle, hauteur, profondeur par rapport au repose-pieds et au châssis) 121 €
Platform Recessed Footrest
 - TER124 Sangle à clip pour les pieds / *Footrest click strap upgrade* 73 €
- Options de repose-pieds (uniquement avec tube soudé) /
Footrest options :
- TER10 Palette plastique / *Plastic footrest cover* 25 €
 - TER89 Palette carbone / *Carbon fiber cover* 109 €

Invacare® Top End® Paul Schulte Elite

ANGLE DE CHASSIS AVANT / FRT FRAME ANGLE

→ repère 6 sur le schéma

- 80° 85° 90° 100°

HAUTEUR D'ASSISE / SEAT-TO-FLOOR HEIGHT

Avant⁵ / Front :

→ repère 7 sur le schéma

- 14,5" 15" 15,5" 16" 16,5"
 17" 17,5" 18" 18,5" 19"
 19,5" 20" 20,5" 53 cm
 Autre / Other : _____"

Arrière⁵ / Rear :

→ repère 8 sur le schéma

- 14,5" 15" 15,5" 16" 16,5"
 17" 17,5" 18" 18,5" 19"
 19,5" 20" 20,5" 53 cm
 Autre / Other : _____"

Options :

- TER31 Assise rigide, tubes soudés en aluminium /
*Welded seat rigidized bars w/solid seat for
aluminium* 138 €

POSITION AXE / DOSSIER⁶ / AXLE POSITION

→ repère 9 sur le schéma

Dossier fixe - position axe fixe / Fixed axle position :

- 3" 3,5" 4" 4,5"
 5" 5,5" 6"
 Autre / Other : _____"

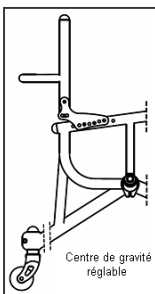

Dossier réglable en profondeur – position
axe fixe⁷ / Adjustable center of gravity :

- 2" – 4" 3" – 5" 4" – 6"

(Livré au maximum)

EMPATTEMENT (distance entre axe de roue arrière et tête de fourche) / WHEEL BASE

→ repère 10 sur le schéma

- 15" 16" 17" 18" 19"
 Autre / Other : _____"

BORDS D'ATTAQUE (1 seul choix) / WING STYLE

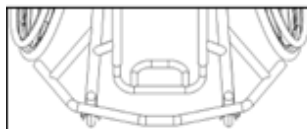

- 4 parties

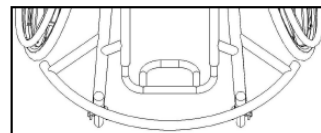
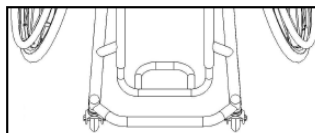

- Sans bord d'attaque TER200 Rond 85 €

DISTANCE ENTRE TETES DE FOURCHES¹⁰ / CASTER CENTER TO CENTER

→ repère 14 sur le schéma

Avec repose-pieds tube soudé ou réglable en angle /
Tubular footrest CtC :

- Largeur de repose-pieds plus 7"
 Autre / Other : _____"

Avec palette multiréglable et rebords / *Platform footrest CtC*

- Largeur d'assise moins 1"
 Autre / Other : _____"

ROULETTE ANTI-BASCULE SOUDEE / ANTI-TIP

- Fixe simple / *Fixed single swivel standard*
 TER115 Double fixe en aluminium
Anti-tip double swivel fixed aluminium 114 €
 TER116 Double fixe en titane
Anti-tip double swivel fixed titanium 294 €

CARROSSAGE / CAMBER → repère 16 sur le schéma

- 12° 15° 18° 20°

DISTANCE ENTRE ROUES ARRIERE / INSIDE WHEEL CLEARANCE → repère 17 sur le schéma

- Largeur d'assise + 2,5" / *Seat width + 2,5"*
 Autre / Other : _____"

ROUES ARRIERE / REAR WHEELS OPTIONS

Taille de roue / *Rear wheels size :*

- 24" (540) 25" (559) 26" (590) 700C

Type de roues / *Type of wheel :*

- Roues Sun High Performance

Invacare® Top End® Paul Schulte Elite

- TER67 Roues Spinergy® Spox (rayons 3 mm)
Spinergy® spox wheel 399 €
Couleur des rayons :
 - Noir / Black
 - Blanc / White
 - Bleu / Blue
 - Jaune / Yellow
 - Rouge / Red

- TER131 Roues Spinergy® SLX (rayons 4 mm)
Spinergy® SLX upgrade 609 €
Couleur des rayons :
 - Noir / Black
 - Blanc / White
 - Bleu / Blue
 - Jaune / Yellow
 - Rouge / Red

- TER143 Roues Sun® Equalizer Sport 189 €
Sun Equalizer® Sport upgrade
(48 rayons croisés, 12 fixations de MC pour roues 25" / 26")
(36 rayons croisés, 6 fixations de MC pour roues 24")

Options de roues / Wheel options :

- TER101 Pneus Kenda / Kenda tires 34 €
 - Rouge / Red
 - Jaune / Yellow
- TER76 Axes en titane / Titanium axles 131 €
- TER21 Protège-rayons / Spoke guards 84 €
 - Transparent / Clear
 - Noir / Black

MAINS-COURANTES / PUSHRIM TYPE

- Aluminium anodisé / Aluminium anodize
- TER75 Titane¹¹ / Titanium pushrims 268 €
- TER129 12 pattes de fixation – au lieu de 6 (NC mains-courantes titane) / 12 tab upgrade 142 €

Montage / Mount :

- Rapproché (3 cm) / Close
- Écarté (4 cm)

HAUTEUR DE DOSSIER / BACK HEIGHT

→ repère 15 sur le schéma

Hauteur réglable / Adjustable height range :

- 9"-11"
- 11"-14"
- 14"-18"

Hauteur fixe / Fixed height :

- 8" 8,5" 9" 9,5" 10"
- 10,5" 11" 11,5" 12" 12,5"
- 13" 13,5" 14" 14,5" 15"
- 15,5" Autre / Other : _____"

PROTEGE-VETEMENTS / SIDE GUARDS

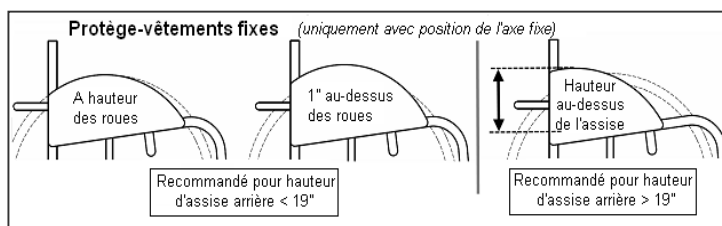

- TER20 Protège-vêtements fixes en aluminium¹²
Fixed aluminium sideguards 130 €
 - A hauteur des roues / Even w/wheels
 - 1" au-dessus des roues / 1" above wheel
 - Hauteur au-dessus de l'assise
Height above seat : _____"
- TER83 Protège-vêtements fixes en carbone^{12,13}
Fixed carbon fiber sideguards 304 €
 - A hauteur des roues / Even w/wheels
 - 1" au-dessus des roues / 1" above wheel
 - Hauteur au-dessus de l'assise
Height above seat : _____"
- TER95 Protège-vêtements clampés en aluminium
Clamp on fixed aluminium side guards 89 €
- TER130 Protège-vêtements soudés en aluminium pour châssis en aluminium^{12,14} / Welded aluminium tube sideguards with welded aluminium panel 378 €
 - A hauteur des roues / Even w/wheels
 - 1" au-dessus des roues / 1" above wheel
 - Hauteur au-dessus de l'assise
Height above seat : _____"

OPTIONS DE CONFORT ET DE SECURITE

SAFETY AND COMFORT OPTIONS

- Sangles appui-mollet / Calf strap
- Protection de châssis arrière / Frame protector rear
- TER37 Protection de châssis avant
Frame protector (front) 22 €
- TER14 Coussin souple / Cushion soft 56 €
 - 2" 3"
- TER33 Coussin dur / Hard cushion 71 €
 - 2" 3" 4"
- TER128 Ceinture à boucle / D-ring positioning belt 100 €
- TER126 Ceinture à clip large (longueur 12")
Click strap large (pad length 12") 84 €
- TER125 Ceinture à clip médium (longueur 10")
Click strap medium (pad length 10") 79 €
- TER124 Ceinture à clip small (longueur 8")
Click strap small (pad length 8") 74 €
- Race22 T-shirt Top End L XL 16 €

Invacare® Top End® Paul Schulte Elite

COLORIS DE TOILE / UPHOLSTERY COLOR

- Noir / *Black std*
- UPHI Camouflage 93 €

COLORIS DE CHASSIS / FRAME COLOR

- Titane naturel / *Bead blast finish for titanium*

Couleurs classiques / Contemporary colors

- Wet Black
- Black Prism
- White Snow
- Silver Metallic

Couleurs froides / Way cool colors

- Electric Blue
- Midnight Blue
- Grasshopper Green

Couleurs chaudes / Too hot colors

- Tangerine Red
- Raspberry Red
- Grape Madness
- Safety Yellow
- Sunkissed Orange
- Bubblegum Pink

- Race 101/102/103 Dessins 3D / *3D drawings*
(Obligatoire afin d'assurer le meilleur service possible. Sera facturé 126 € si la commande n'aboutie pas)

NOTES / FOOTNOTES

- ¹ Avec assise avant rétrécie, la différence maximum entre la largeur d'assise avant et arrière est de 4". La largeur du repose-pieds sera inférieure de 2" au standard.
- ² Non disponible avec la palette multiréglable.
- ³ 1" à 5" en standard.
- ⁴ Largeur de repose-pieds = largeur d'assise moins 4".
- ⁵ Hauteur d'assise arrière 13" uniquement avec roues 24".
- ⁶ Prendre les mesures sur le fauteuil actuel de l'utilisateur de l'avant du tube de dossier au centre de l'axe de roues arrière.
- ⁷ Avec un centre de gravité réglable vous aurez un dossier non rabattable et un angle de dossier ajustable. Les protège-vêtements clampés sont les seuls compatibles.
- ¹⁰ Avec repose-pieds tube soudé la distance entre les têtes de fourches doit être au moins 4 1/2" plus large que la largeur du repose pieds.
- ¹¹ Mains-courantes titane NC avec roues 700C.
- ¹² Avec une position de l'axe fixe, tous les types de protège-vêtements sont compatibles. Avec un centre de gravité réglable, seuls les protège-vêtements clampés sont disponibles.
- ¹³ Protège-vêtements carbone NC avec assise avant rétrécie.
- ¹⁴ Protège-vêtements soudés réduisent la largeur d'assise de 1".

TOTAL PRIX PUBLIC TTC = _____ €

TABLEAU DE CONVERSION POUCES EN CENTIMETRES

1"	2"	3"	4"	5"	6"	7"	8"	9"	10"	11"	12"	13"	14"	15"
2,54	5,08	7,62	10,2	12,7	15,2	17,8	20,3	22,9	25,4	27,9	30,5	33	35,6	38,1
16"	17"	18"	19"	20"	21"	22"	23"	24"	25"	26"	27"	28"	29"	30"
40,6	43,2	45,7	48,3	50,8	53,3	55,9	58,4	61	63,5	66	68,6	71,1	73,7	76,2

Invacare® Top End® Paul Schulte Elite

FABRICATIONS SPECIALES / SPECIALS

N'inscrire sur cette page que les demandes d'options non disponibles dans la fiche de prise de mesure

1	Largeur d'assise	
2	Largeur du repose-pieds	
3	Distance sol / repose-pieds	
6	Angle de châssis avant	
7	Hauteur d'assise avant	
8	Hauteur d'assise arrière	
9	Distance dossier / axe de roues arrière	
10	Empattement	
12	Profondeur de toile d'assise	
13	Profondeur de châssis supplémentaire	
14	Distance entre têtes de fourche	
15	Hauteur de dossier	
16	Carrossage	
17	Distance entre roues arrière	

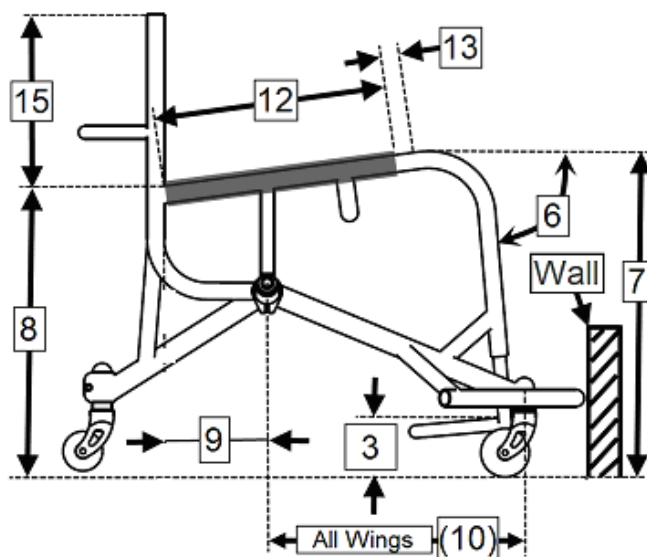
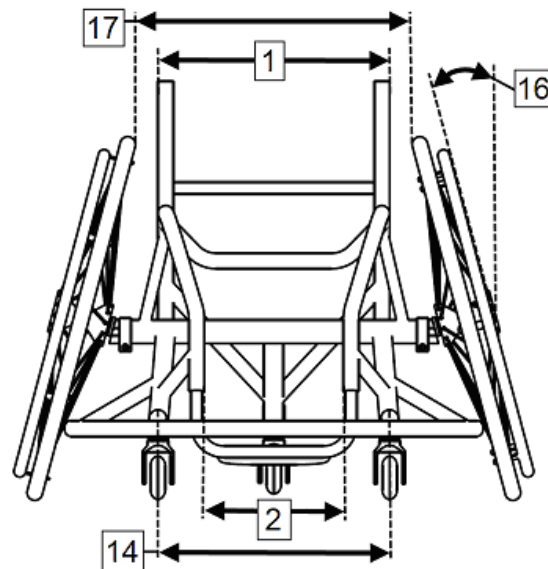

Veuillez indiquer les fabrications spéciales que vous souhaitez :