

Invacare® Top End® T5 Elite



Fauteuil de tennis



Code LPPR : 4179540 = 558,99 €

Poids utilisateur : 113 kg

Prix public TTC

Date :

N° AC :

N° PO :

Nom du Distributeur :

Nom de l'Utilisateur :

TYPE DE FAUTEUIL / CHAIR TYPE

SWSA Top End® T5 Elite Aluminium 2 919 €

LARGEUR D'ASSISE / SEAT WIDTH

→ repère 1 sur le schéma

- 14" 14,5" 15" 15,5" 16"
 16,5" 17" 17,5" 18" 18,5"
 19" 19,5" 20" 20,5" 21"
 TER1 Assise avant rétrécie¹ / Tapered seat width 113 €
 Largeur arrière / Rear seat width : _____"
 Largeur avant / Front seat width : _____"

PROFONDEUR D'ASSISE / SEAT DEPTH

→ repère 11 sur le schéma

- 14" 15" 16" 17" 18"

PROFONDEUR DE CHASSIS SUPPLEMENTAIRE / EXTRA FRAME DEPTH

→ repère 12 sur le schéma

- 0" 1" 1,5" 2"

REPOSE-PIEDS / FOOTREST

Largeur de repose-pieds intérieure² / Footrest width (inside) :

→ repère 2 sur le schéma

- Largeur d'assise moins 6" / Equals seat width minus 6"
 Autre / Other : _____"

Hauteur palette / sol³ / Height from the floor : _____"

→ repère 3 sur le schéma

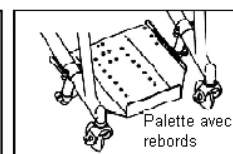
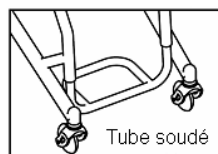
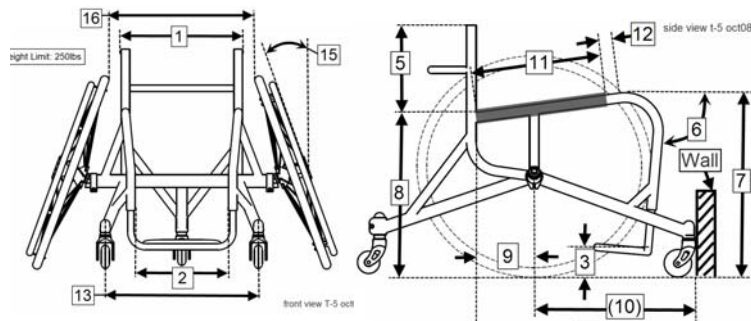

- Tube soudé réglable en hauteur / Adj height tub footrest
 TER86 Palette monobloc réglable en angle et en hauteur / Adj angle & ht one piece footplate 100€
 Avec entretoises / With risers
 2" 4"
 TER87 Palette multiréglable⁴ avec rebords et sangle velcro (angle, hauteur, profondeur par rapport au repose-pieds et au châssis) 121 €
 Platform Recessed Footrest
 TER124 Sangle à clip pour les pieds / Footrest click strap upgrade 73 €

Options de repose-pieds (uniquement avec tube soudé) /

Footrest options :

- TER10 Palette plastique / Plastic footrest cover 25 €
 TER89 Palette carbone / Carbon fiber cover 109 €
 TER127 Cale-pieds à clip⁵ / Toe clips 41 €

Invacare® Top End® T5 Elite

ANGLE DE CHASSIS AVANT / FRT FRAME ANGLE

→ repère 6 sur le schéma

- 80° 85° 90° 100°

HAUTEUR D'ASSISE / SEAT HEIGHT

Hauteur d'assise avant / Front seat height : → repère 7 sur le schéma

- 14,5" 15" 15,5" 16" 16,5"
 17" 17,5" 18" 18,5" 19"
 19,5" 20" 20,5" 53 cm

Hauteur d'assise arrière ⁶ / Rear seat height :

→ repère 8 sur le schéma

- 14,5" 15" 15,5" 16" 16,5"
 17" 17,5" 18" 18,5" 19"
 19,5" 20" 20,5" 53 cm

- TER31 Assise rigide tubes soudés alu / Welded aluminium rigidizer bars w/PBS solid seat 138 €

POSITION AXE / DOSSIER ⁷ / AXLE POSITION

→ repère 9 sur le schéma

Position axe fixe et dossier fixe / Fixed axle position :

- 3" 3,5" 4" 4,5"
 5" 5,5" 6"
 Autre / Other : _____"

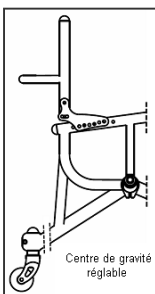

Position axe fixe et dossier réglable en profondeur ⁸ / Adjustable center of gravity :

- 2" - 4" 3" - 5" 4" - 6"
(Livré au maximum)

EMPATTEMENT (distance entre axe de roue arrière et tête de fourche) / WHEEL BASER

→ repère 10 sur le schéma

- 15" 16" 17" 18" 19"
 Autre ² / Other : _____"

DISTANCE ENTRE TÊTES DE FOURCHES ⁹ / CASTER CENTER TO CENTER

→ repère 13 sur le schéma

Avec repose-pieds tube soudé ou réglable en angle / Tubular footrest CtC :

- Largeur de repose-pieds plus 7"
 Autre / Other : _____"

Avec palette multiréglable et rebords / Platform footrest CtC

- Largeur d'assise moins 1"
 Autre / Other : _____"

ROULETTE ANTI-BASCULE / ANTI-TIP

- Fixe / Fixed
 Sans / Omit
 TER102 Roulette anti-bascule amovible télescopique
Telescoping removable anti-tip 188 €

CARROSSAGE / CAMBER

→ repère 15 sur le schéma

- 12° 15° 18° 20°

DISTANCE ENTRE ROUES ARRIERE / INSIDE WHEEL CLEARANCE

→ repère 16 sur le schéma

- Largeur d'assise + 2,5" / Seat width + 2,5"
 Autre / Other : _____"

ROUES ARRIERE / WHEELS OPTIONS

Taille des roues / Rear wheels size :

- 24" 25" 26" 700C

Type de roues / Type of wheel :

- Roues Sun High Performance
 TER67 Roues Spinerger® Spox (rayons 3 mm)
Spinerger® Spox wheel 399 €

Couleur des rayons :

- Noir / Black Jaune / Yellow
 Blanc / White Rouge / Red
 Bleu / Blue

- TER131 Roues Spinerger® LX (rayons 4 mm)
Spinerger® LX upgrade 609 €

Couleur des rayons :

- Noir / Black Jaune / Yellow
 Blanc / White Rouge / Red
 Bleu / Blue

- TER143 Roues Sun® Equalizer Sport 189 €
Sun Equalizer® Sport upgrade

(48 rayons croisés, 12 fixations de MC pour roues 25" / 26")
(36 rayons croisés, 6 fixations de MC pour roues 24")

Options de roues / Wheel options :

- TER76 Axes en titane / Titanium axles 131 €
 TER101 Pneus Kenda ⁸ / Kenda tires 34 €
 Rouge / Red Jaune / Yellow

Invacare® Top End® T5 Elite

MAINS-COURANTES / PUSHRIM TYPE

- Aluminium
- TER08 Anti-dérapantes / Coated pushrims 120 €
- TER75 Titane / Titanium pushrims 268 €

Montage / Mount :

- Rapproché (3 cm) / Close
- Ecarté (4 cm)

HAUTEUR DE DOSSIER / BACK HEIGHT

→ repère 5 sur le schéma

Hauteur fixe / Fixed height :

- 8" 8,5" 9" 9,5" 10"
- 10,5" 11" 11,5" 12" 12,5"
- 13" 13,5" 14" 14,5" 15"
- 15,5"

Hauteur réglable / Adjustable height range :

- 9"-11" 11"-14" 14"-18"

PROTEGE-VETEMENTS / SIDE GUARDS

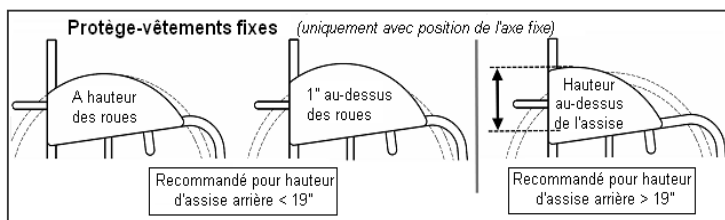

- TER20 Protège-vêtements fixes en aluminium¹¹
Fixed aluminium sideguards 130 €
 - A hauteur des roues / Even w/wheels
 - 1" au-dessus des roues / 1" above wheels
 - Hauteur au-dessus de l'assise
Height above seat : _____"
- TER83 Protège-vêtements fixes en carbone^{11,12}
Fixed carbon fiber sideguards 304 €
 - A hauteur des roues / Even w/wheels
 - 1" au-dessus des roues / 1" above wheels
 - Hauteur au-dessus de l'assise
Height above seat : _____"
- TER130 Protège-vêtements soudés en aluminium pour châssis en aluminium^{11,13} / Welded aluminium tube sideguards with welded aluminium panel 378 €
 - A hauteur des roues / Even w/wheels
 - 1" au-dessus des roues / 1" above wheel
 - Hauteur au-dessus de l'assise
Height above seat : _____"

- TER95 Protège-vêtements clampés en aluminium
Clamp on fixed aluminium side guards 89 €

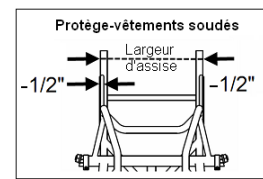
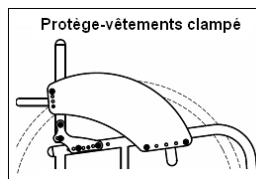

OPTIONS DE CONFORT ET DE SECURITE SAFETY AND COMFORT OPTIONS

- TER14 Coussin souple 2" / Cushion 2" soft 56 €
 - 2" 3"
- TER33 Coussin dur / Hard cushion 71 €
 - 2" 3" 4"
- TER35 Protection de châssis arrière
Frame protector (rear) 12 €
- TER37 Protection de châssis avant
Frame protector (front) 22 €
- TER128 Ceinture à boucle / D-ring positioning belt 100 €
- TER126 Ceinture à clip large (longueur 12")
Click strap large (pad length 12") 84 €
- TER125 Ceinture à clip médium (longueur 10")
Click strap medium (pad length 10") 79 €
- TER124 Ceinture à clip small (longueur 8")
Click strap small (pad length 8") 74 €
- Race22 T-shirt Top End L XL 16 €

COLORIS DE TOILE / UPHOLSTERY COLOR

- Noir / Black std
- UPHI Camouflage 93 €

COLORIS DE CHASSIS / FRAME COLOR

Couleurs classiques / Contemporary colors

- Wet Black Black Prism
- White Snow Silver Metallic

Couleurs froides / Way cool colors

- Electric Blue Midnight Blue
- Grasshopper Green

Couleurs chaudes / Too hot colors

- Tangerine Red Electric Red
- Grape Madness Safety Yellow
- Sunkissed Orange Bubblegum Pink

❑ Race 101/102/103 Dessins 3D / 3D drawings
(Obligatoire afin d'assurer le meilleur service possible. Sera facturé 120 € si la commande n'aboutit pas)

TOTAL PRIX PUBLIC TTC = _____

NOTES / FOOTNOTES

- ¹ Avec assise avant rétrécie, la différence maximum entre la largeur d'assise avant et arrière est de 4". La largeur du repose-pieds sera inférieure de 2" au standard.
- ² Non disponible avec la palette multiréglable.
- ³ 1" à 5" en standard.
- ⁴ Largeur de repose-pieds = largeur d'assise moins 4".
- ⁵ NC avec repose-pieds tube soudé.
- ⁶ Hauteur d'assise arrière 13" uniquement avec roues 24".
- ⁷ Prendre les mesures sur le fauteuil actuel de l'utilisateur de l'avant du tube de dossier au centre de l'axe de roues arrière.

- ⁸ Avec un centre de gravité réglable vous aurez un dossier non rabattable et un angle de dossier ajustable. Les protège-vêtements clampés sont les seuls compatibles.
- ⁹ Avec repose-pieds tube soudé, la distance entre les têtes de fourches doit être au moins 5" plus large que la largeur du repose-pieds.
- ¹⁰ Mains-courantes titane NC avec roues 700C.
- ¹¹ Avec une position de l'axe fixe, tous les types de protège-vêtements sont compatibles. Avec un centre de gravité réglable, seuls les protège-vêtements clampés sont disponibles.
- ¹² Protège-vêtements carbone NC avec assise avant rétrécie.
- ¹³ Protège-vêtements soudés réduisent la largeur d'assise de 1".

CONSEILS POUR LA PRISE DE MESURE

Largeur d'assise : Mesurez le châssis à l'extérieur des tubes par paliers de 1". Possibilité d'avoir des paliers de 1/2".

Assise avant rétrécie : Mesurez la largeur d'assise souhaitée au fond de l'assise puis celle au bord de la toile d'assise. La différence ne doit pas excéder 4".

Profondeur d'assise : Mesurez la longueur du bord avant de la toile d'assise au tube de dossier.

Hauteur d'assise : Mesurez du sol au bord supérieur du tube d'assise. La plupart des joueurs ont une pente d'assise 1" à 3".

Dossier : Dossier fixe 90°. Hauteur de dossier fixe ou réglable.

Angle de châssis avant : 90° est perpendiculaire au sol, 80° est 10° vers l'avant et 100° est 10° vers l'arrière.

Empattement : Il est mesuré de l'arrière du dossier au centre des têtes de fourche de roues avant. Les grands joueurs doivent avoir un empattement long. Il est préférable de réaliser les mesures à partir du fauteuil existant du joueur. La position de l'axe est le facteur déterminant pour mesurer l'empattement.

Carrossage : Le carrossage augmente le pivot et la stabilité du fauteuil, mais il augmente aussi la largeur hors tout du fauteuil.

Position de l'axe : La position de l'axe et le carrossage sont fixes. Mesurez du centre de la barre à l'avant des tubes de dossier. De 2" (le plus stable) à 7" (plus maniable). La roulette anti-bascule pivotante fixe est incluse permettant à l'axe d'être plus en avant et donc moins stable. La plupart des joueurs préfèrent un axe fixe en avant pour optimiser leur pivot.

Repose-pieds : Réglable vers l'avant ou l'arrière. La palette est articulée et réglable. Sangles cale-pieds fournies. Le repose-pieds est tubulaire en arrière des tubes de direction. Il est réglable en hauteur. La largeur du repose-pieds est déterminée par la formule : largeur d'assise – 6".

Roues arrière : Le diamètre standard est 24". Des diamètres plus élevés existent pour les personnes désirant être assis plus haut et avoir un développé supérieur sur les mains-courantes. Toutes les jantes sont équipées de pneus fins haute pression en standard.

Invacare® Top End® T5 Elite

FABRICATIONS SPECIALES / SPECIALS

N'inscrire sur cette page que les demandes d'options non disponibles dans la fiche de prise de mesure

1	Largeur d'assise	
2	Largeur du repose-pieds	
3	Distance sol / repose-pieds	
5	Hauteur de dossier	
6	Angle de châssis avant	
7	Hauteur d'assise avant	
8	Hauteur d'assise arrière	
9	Distance dossier / axe de roues arrière	
10	Empattement	
11	Profondeur de toile d'assise	
12	Profondeur de châssis supplémentaire	
13	Distance entre têtes de fourche	
15	Carrossage	
16	Distance entre roues arrière	

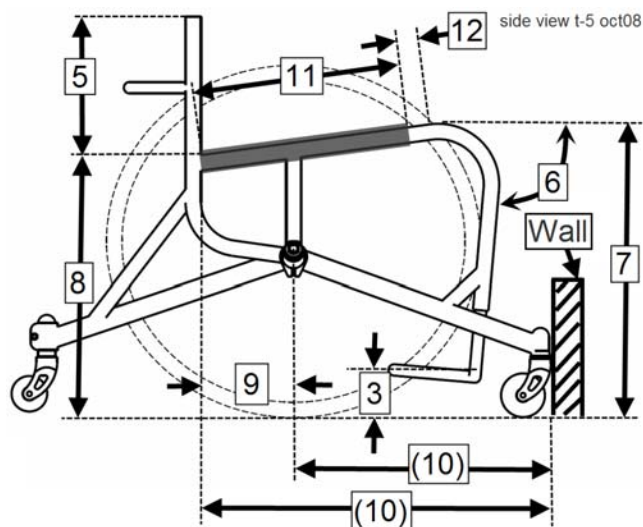
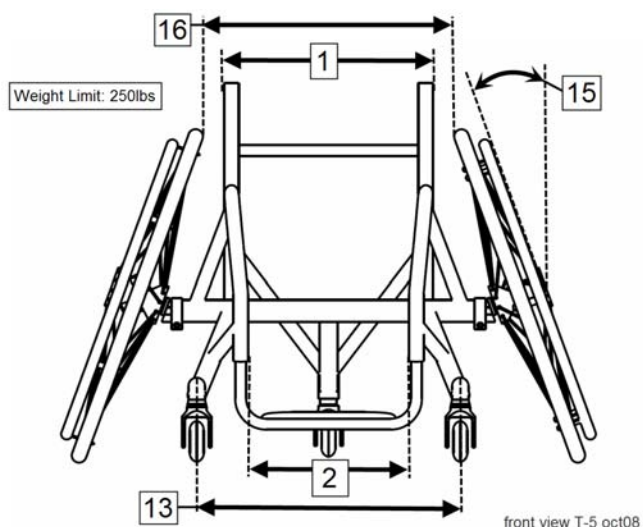

Veuillez indiquer les fabrications spéciales que vous souhaitez :

TABLEAU DE CONVERSION POUCHES EN CENTIMETRES

1"	2"	3"	4"	5"	6"	7"	8"	9"	10"	11"	12"	13"	14"	15"
2,54	5,08	7,62	10,2	12,7	15,2	17,8	20,3	22,9	25,4	27,9	30,5	33	35,6	38,1
16"	17"	18"	19"	20"	21"	22"	23"	24"	25"	26"	27"	28"	29"	30"
40,6	43,2	45,7	48,3	50,8	53,3	55,9	58,4	61	63,5	66	68,6	71,1	73,7	76,2